

縁石組み合わせタイプ

製品名称：R²-KAD

- JIS 規格の縁石が組み合わせられます。
- T-25 縦横断仕様です。

※エプロン表面部、穴なしタイプもあります。

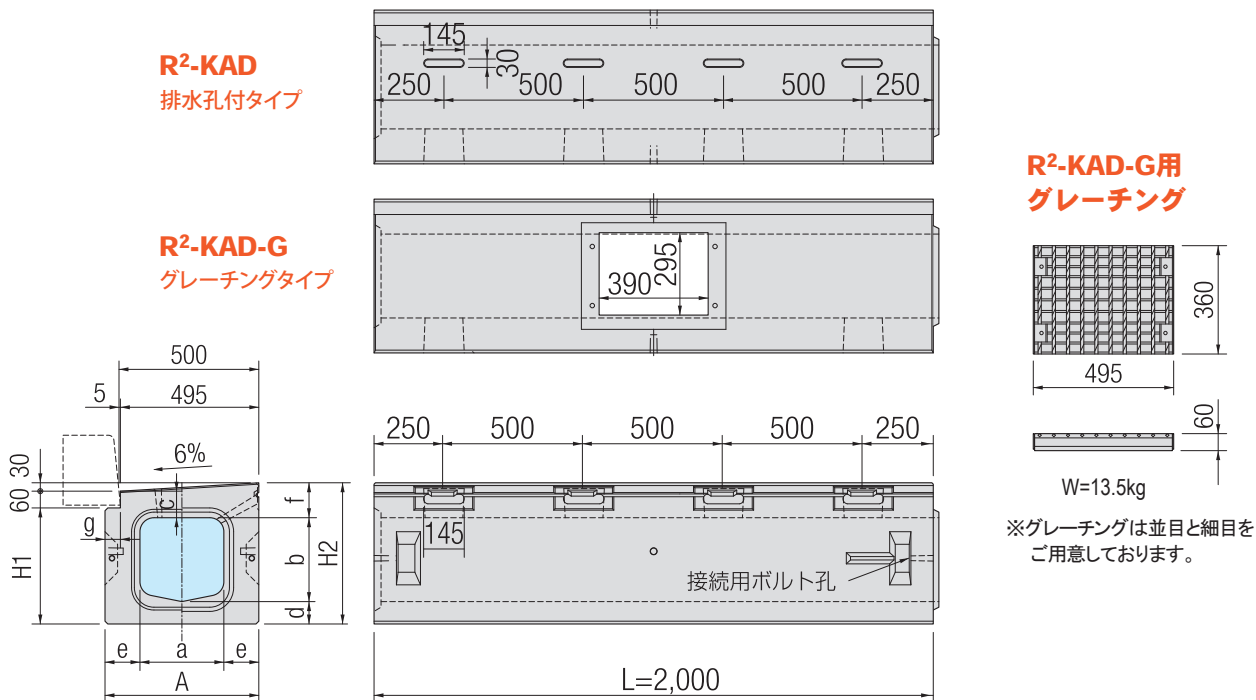

■ 形状寸法及び質量表

呼び名	形状寸法(mm)										製品質量(kg/本)	
	a	b	c	d	e	f	g	A	H1	H2	R ² -KAD	R ² -KAD-G
R ² -KAD 30×30	300	300	95	80	125	125	55	550	415	505	868	838
R ² -KAD 30×40	300	400	95	80	125	125	55	550	515	605	1,019	988
R ² -KAD 30×50	300	500	95	80	125	125	55	550	615	705	1,146	1,116
R ² -KAD 30×60	300	600	95	80	125	125	55	550	715	805	1,225	1,194
R ² -KAD 40×40	400	400	180	90	90	210	85	580	610	700	1,167	1,119
R ² -KAD 40×50	400	500	180	90	90	210	85	580	710	800	1,277	1,227
R ² -KAD 50×50	500	500	200	100	100	230	205	700	740	830	1,550	1,500
R ² -KAD 50×60	500	600	200	100	100	230	205	700	840	930	1,670	1,620

※側面排水孔部には、排水フィルター(200×70)が装着されます。
 ※製品質量は、当社のコンクリートを 24.5kN/m³ としての計算質量です。

※製品質量にグレーチング質量は含まれません。

R²-KAD 使用材料表【10m当り】

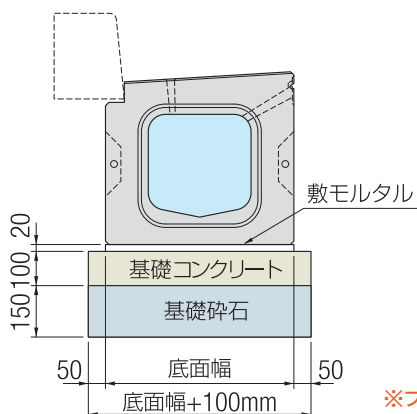

※プレキャスト基礎板もございます。(詳細P.15)

呼び名	製品(本)	基礎コンクリート(m ³)	基礎コン型枠(m ²)	基礎砕石(m ²)	敷モルタル(m ³)
R ² -KAD 30サイズ	5.0	0.650	2.000	6.500	0.110
R ² -KAD 40サイズ	5.0	0.680	2.000	6.800	0.116
R ² -KAD 50サイズ	5.0	0.800	2.000	8.000	0.140

※基礎コンクリートは、沈下の恐れがある場合のみ、施工を必要とします。
 ※基礎材厚は基礎地盤の状況に応じて考慮してください。表示厚は一般的な厚さを示しています。

R²-KAD用管理樹

MA-KAD

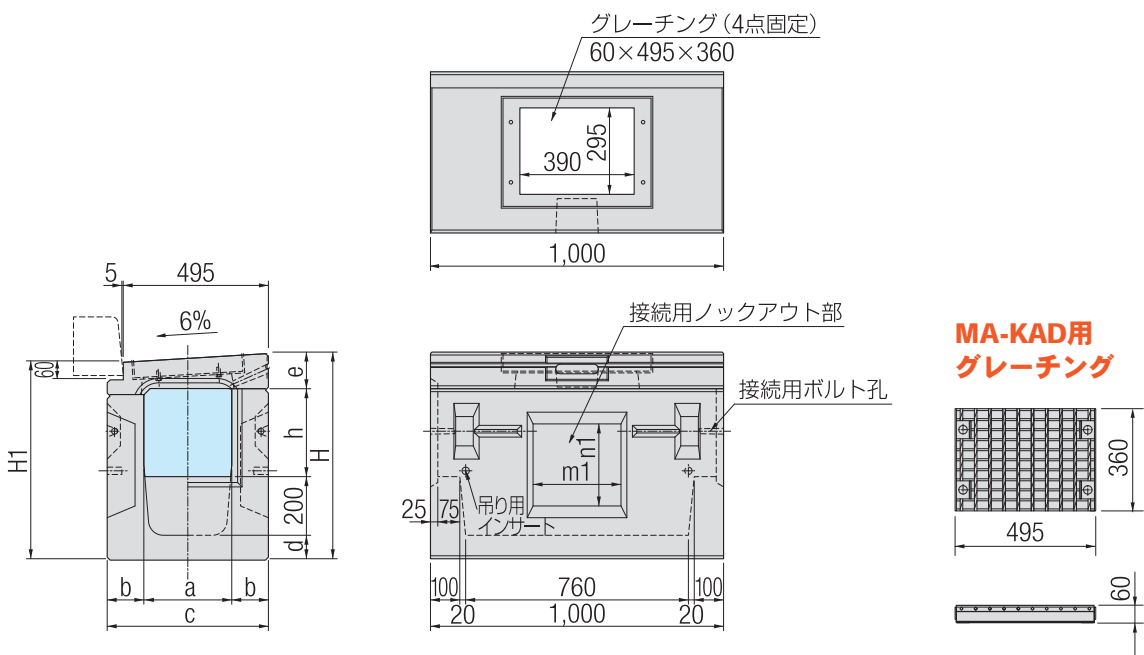

※グレーチングは並目と細目をご用意しております。

■ MA-KAD用縁塊質量

呼び名	縁塊 (kg/本)	グレーチング (kg/枚)
30サイズ	110	13.5
40サイズ	198	13.5
50サイズ	261	13.5

■ 形状寸法及び質量表

呼び名	形状寸法(mm)										製品質量	
	a	b	c	d	e	h	H	H1	n1	m1	樹本体 (kg/本)	合計 (kg/本)
MA-KAD 30×30	300	125	550	80	125	300	705	675	280	300	404	514
MA-KAD 30×40	300	125	550	80	125	400	805	775	380	300	451	561
MA-KAD 30×50	300	125	550	80	125	500	905	875	480	300	498	608
MA-KAD 30×60	300	125	550	80	125	600	1,005	975	580	300	540	650
MA-KAD 40×40	400	90	580	90	210	400	900	870	400	400	394	592
MA-KAD 40×50	400	90	580	90	210	500	1,000	970	500	400	425	623
MA-KAD 50×50	500	100	700	100	230	500	1,030	1,000	500	500	485	746
MA-KAD 50×60	500	100	700	100	230	600	1,130	1,100	600	500	516	777

※製品質量にグレーチング質量は含みません。

MA-KAD 使用材料表【1基当り】

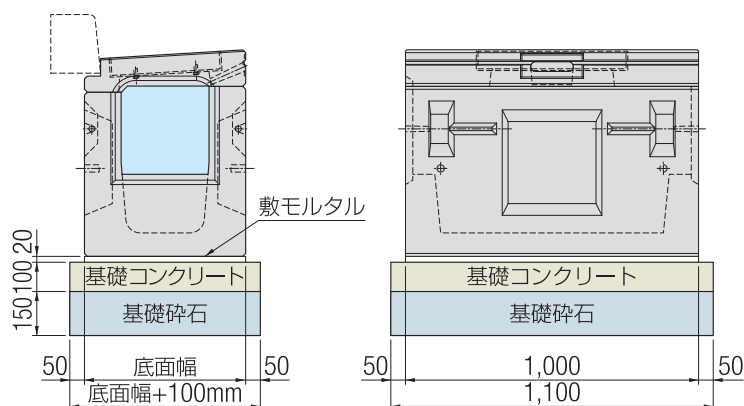

※プレキャスト基礎板もございます。(詳細P.15)

呼び名	管理樹 (基)	基礎コンクリート (m ³)	基礎コン型枠 (m ²)	基礎砕石 (m ²)	敷モルタル (m ³)
MA-KAD 30サイズ	1.00	0.072	0.350	0.715	0.011
MA-KAD 40サイズ	1.00	0.075	0.356	0.748	0.012
MA-KAD 50サイズ	1.00	0.088	0.380	0.880	0.014

※基礎コンクリートは、沈下の恐れがある場合のみ、施工を必要とします。

※基礎材厚は基礎地盤の状況に応じて考慮してください。表示厚は一般的な厚さを示しています。