

勾配自在型 縁石組み合わせタイプ

製品名称：R²-KALDF

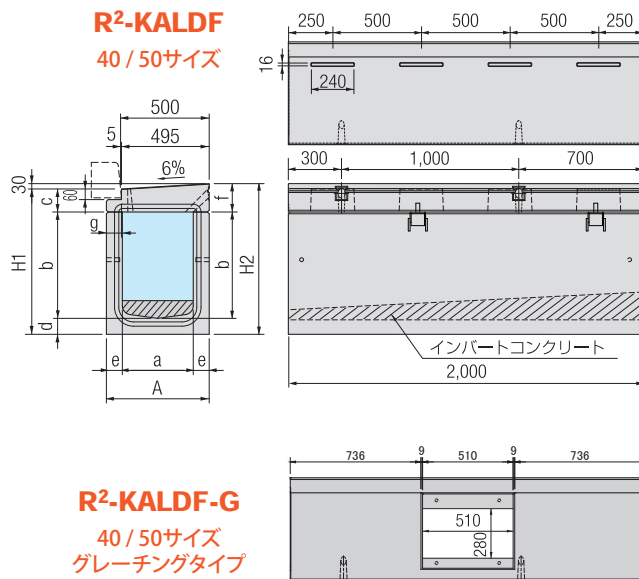

- 底部インバートコンクリートを現場打設することで、自由な水路勾配を設けることができます。
- JIS 規格の縁石が組み合わせられます。
- T-25 縦断仕様です。(横断仕様の場合はご相談下さい。)
- 防草機能付きタイプもございます。(防草機能について → P.3、P.165)

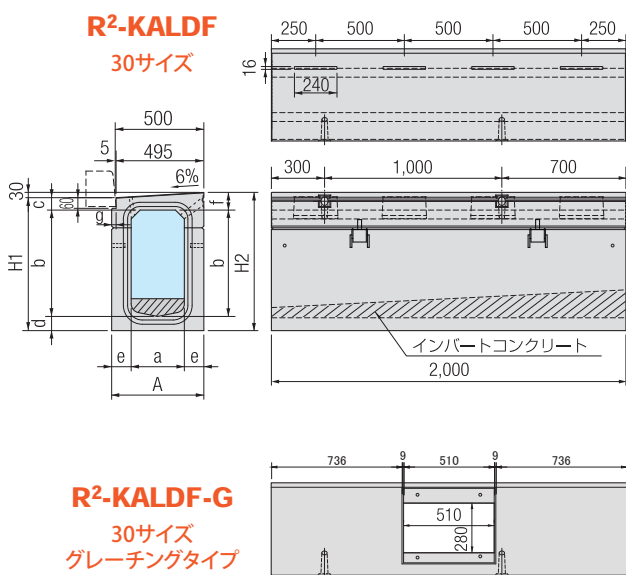

※グレーチングは並目と細目をご用意しております。

■ 形状寸法及び質量表

呼び名	形状寸法(mm)										製品質量(kg/本)			
											KALDF		KALDF-G	
	a	b	c	d	e	f	g	A	H1	H2	縁塊	本体	合計	合計
R ² -KALDF 30×30	300	300	70	80	110	100	25	520	450	480	327	453	780	750
R ² -KALDF 30×40	300	400	70	80	110	100	25	520	550	580	327	563	890	860
R ² -KALDF 30×50	300	500	70	80	110	100	25	520	650	680	327	673	1,000	970
R ² -KALDF 30×60	300	600	70	80	110	100	25	520	750	780	327	783	1,110	1,080
R ² -KALDF 30×70	300	700	70	80	110	100	25	520	850	880	327	893	1,220	1,190
R ² -KALDF 30×80	300	800	70	80	110	100	25	520	950	980	327	1,003	1,330	1,300
R ² -KALDF 30×90	300	900	70	80	110	100	25	520	1,050	1,080	327	1,113	1,440	1,410
R ² -KALDF 30×100	300	1,000	70	80	110	100	25	520	1,150	1,180	327	1,223	1,550	1,520
R ² -KALDF 30×110	300	1,100	70	80	110	100	25	520	1,250	1,280	327	1,333	1,660	1,630
R ² -KALDF 30×120	300	1,200	70	80	110	100	25	520	1,350	1,380	327	1,443	1,770	1,740
R ² -KALDF 40×30	400	300	130	90	90	160	85	580	520	550	379	562	941	896
R ² -KALDF 40×40	400	400	130	90	90	160	85	580	620	650	379	652	1,031	986
R ² -KALDF 40×50	400	500	130	90	90	160	85	580	720	750	379	742	1,121	1,076
R ² -KALDF 40×60	400	600	130	90	90	160	85	580	820	850	379	832	1,211	1,166
R ² -KALDF 40×70	400	700	130	90	90	160	85	580	920	950	379	922	1,301	1,256
R ² -KALDF 40×80	400	800	130	90	90	160	85	580	1,020	1,050	379	1,012	1,391	1,346
R ² -KALDF 40×90	400	900	130	90	90	160	85	580	1,120	1,150	379	1,102	1,481	1,436
R ² -KALDF 40×100	400	1,000	130	90	90	160	85	580	1,220	1,250	379	1,192	1,571	1,526
R ² -KALDF 40×110	400	1,100	130	90	90	160	85	580	1,320	1,350	379	1,282	1,661	1,616
R ² -KALDF 40×120	400	1,200	130	90	90	160	85	580	1,420	1,450	379	1,372	1,751	1,706
R ² -KALDF 50×50	500	500	150	100	100	180	205	700	750	780	490	907	1,397	1,345
R ² -KALDF 50×60	500	600	150	100	100	180	205	700	850	880	490	1,007	1,497	1,445
R ² -KALDF 50×70	500	700	150	100	100	180	205	700	950	980	490	1,107	1,597	1,545
R ² -KALDF 50×80	500	800	150	100	100	180	205	700	1,050	1,080	490	1,207	1,697	1,645
R ² -KALDF 50×90	500	900	150	100	100	180	205	700	1,150	1,180	490	1,307	1,797	1,745
R ² -KALDF 50×100	500	1,000	150	100	100	180	205	700	1,250	1,280	490	1,407	1,897	1,845
R ² -KALDF 50×110	500	1,100	150	100	100	180	205	700	1,350	1,380	490	1,507	1,997	1,945
R ² -KALDF 50×120	500	1,200	150	100	100	180	205	700	1,450	1,480	490	1,607	2,097	2,045

※製品質量は、当社のコンクリートを 24.5kN/m³ としての計算質量です。

※製品質量にグレーチング質量は含まれません。

R²-KALDF 使用材料表【10m当り】

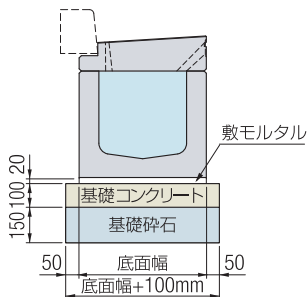

呼び名	製品(本)	基礎コンクリート(m ³)	基礎コン型枠(m ²)	基礎砕石(m ²)	敷モルタル(m ³)
R ² -KALDF 30サイズ	5.0	0.620	2.000	6.200	0.104
R ² -KALDF 40サイズ	5.0	0.680	2.000	6.800	0.116
R ² -KALDF 50サイズ	5.0	0.800	2.000	8.000	0.140

※基礎コンクリートは、沈下の恐れがある場合のみ、施工を必要とします。

※基礎材厚は基礎地盤の状況に応じて考慮してください。表示厚は一般的な厚さを示しています。

※プレキャスト基礎板もございます。(詳細P.15)

R²-KALDF用管理樹 **MA-KALDF**

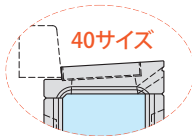
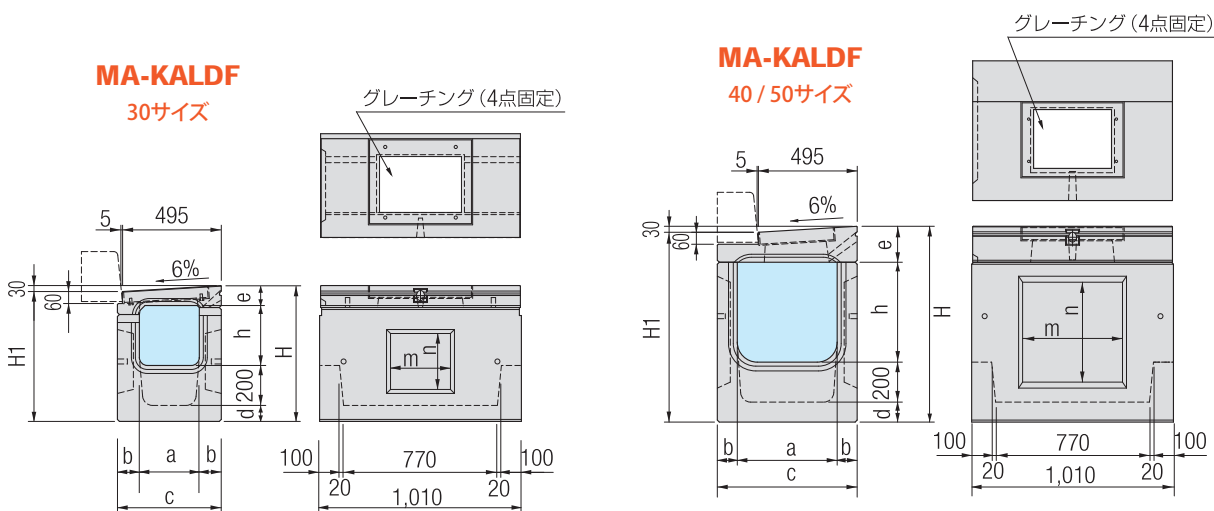

※ 40サイズと50サイズは形状が多少異なります。

■ MA-KALDF用縁塊質量及びグレーチング寸法表

呼び名	縁塊 (kg/本)	グレーチング (kg/枚)	グレーチング寸法(mm)		
			A	C	L
MA - KALDF 30用	90	14.3	501	54.5	410
MA - KALDF 40用	151	13.5	495	60.0	360
MA - KALDF 50用	197	13.5	495	60.0	360

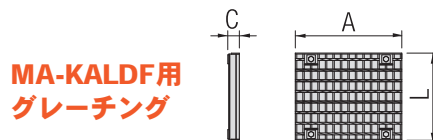

※グレーチングは並目と細目をご用意しております。

■ 形状寸法及び質量表

呼び名	形状寸法(mm)										製品質量	
	a	b	c	d	e	h	H1	H	n	m	樹本体 (kg/本)	合計 (kg/本)
MA - KALDF 30 × 30	300	110	520	80	100	300	650	680	280	300	380	470
MA - KALDF 30 × 40	300	110	520	80	100	400	750	780	380	300	423	513
MA - KALDF 30 × 50	300	110	520	80	100	500	850	880	480	300	466	556
MA - KALDF 30 × 60	300	110	520	80	100	600	950	980	580	300	508	598
MA - KALDF 30 × 70	300	110	520	80	100	700	1,050	1,080	680	300	551	641
MA - KALDF 30 × 80	300	110	520	80	100	800	1,150	1,180	780	300	594	684
MA - KALDF 30 × 90	300	110	520	80	100	900	1,250	1,280	880	300	637	727
MA - KALDF 30 × 100	300	110	520	80	100	1,000	1,350	1,380	980	300	679	769
MA - KALDF 30 × 110	300	110	520	80	100	1,100	1,450	1,480	1,080	300	722	812
MA - KALDF 30 × 120	300	110	520	80	100	1,200	1,550	1,580	1,180	300	765	855
MA - KALDF 40 × 30	400	90	580	90	160	300	720	750	300	400	371	522
MA - KALDF 40 × 40	400	90	580	90	160	400	820	850	400	400	404	555
MA - KALDF 40 × 50	400	90	580	90	160	500	920	950	500	400	437	588
MA - KALDF 40 × 60	400	90	580	90	160	600	1,020	1,050	600	400	470	621
MA - KALDF 40 × 70	400	90	580	90	160	700	1,120	1,150	700	400	503	654
MA - KALDF 40 × 80	400	90	580	90	160	800	1,220	1,250	800	400	536	687
MA - KALDF 40 × 90	400	90	580	90	160	900	1,320	1,350	900	400	568	719
MA - KALDF 40 × 100	400	90	580	90	160	1,000	1,420	1,450	1,000	400	601	752
MA - KALDF 40 × 110	400	90	580	90	160	1,100	1,520	1,550	1,100	400	634	785
MA - KALDF 40 × 120	400	90	580	90	160	1,200	1,620	1,650	1,200	400	667	818
MA - KALDF 50 × 50	500	100	700	100	180	500	950	980	500	500	505	702
MA - KALDF 50 × 60	500	100	700	100	180	600	1,050	1,080	600	500	537	734
MA - KALDF 50 × 70	500	100	700	100	180	700	1,150	1,180	700	500	569	766
MA - KALDF 50 × 80	500	100	700	100	180	800	1,250	1,280	800	500	602	799
MA - KALDF 50 × 90	500	100	700	100	180	900	1,350	1,380	900	500	634	831
MA - KALDF 50 × 100	500	100	700	100	180	1,000	1,450	1,480	1,000	500	666	863
MA - KALDF 50 × 110	500	100	700	100	180	1,100	1,550	1,580	1,100	500	699	896
MA - KALDF 50 × 120	500	100	700	100	180	1,200	1,650	1,680	1,200	500	731	928

※製品質量にグレーチング質量は含まれません。

MA-KALDF 使用材料表【1基当り】

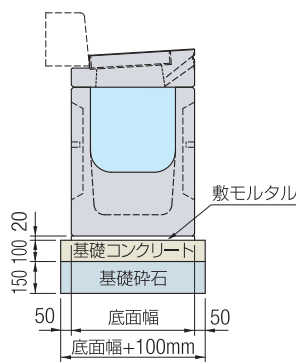

呼び名	管理樹 (基)	基礎コンクリート (m ³)	基礎コン型枠 (m ²)	基礎砕石 (m ²)	敷モルタル (m ³)
MA - KALDF 30サイズ	1.00	0.069	0.346	0.688	0.011
MA - KALDF 40サイズ	1.00	0.075	0.358	0.755	0.012
MA - KALDF 50サイズ	1.00	0.089	0.382	0.888	0.014

※基礎コンクリートは、沈下の恐れがある場合のみ、施工を必要とします。
 ※基礎材厚は基礎地盤の状況に応じて考慮してください。表示厚は一般的な厚さを示しています。
 ※プレキャスト基礎板もございます。(詳細P.15)



防草タイプ製品

軽量型 縁石組合せ : R²-KALD

勾配自在型 縁石組合せ : R²-KALDF



車道側防草機能付き

防草機能付き縁石を使う事により、歩車道共に防草機能付きとなります。



排水性舗装対応型
ボックス側溝



防草
切り欠き



防草タイプ

軽量型 縁石組み合わせタイプ

エプロン幅500mm

製品名称：R²-KALD

[防草] R²-KALD / R²-KALD-G (グレーチング)

防草対応サイズ: 30×30~40

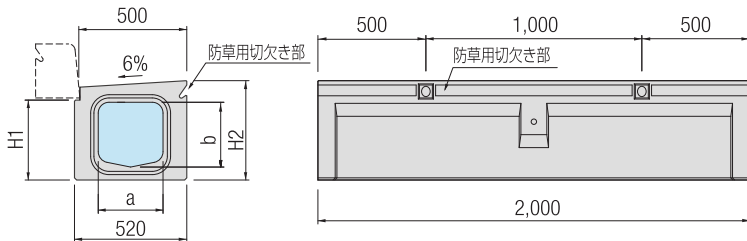

R²-KALD 4つ穴タイプ (表面形状)

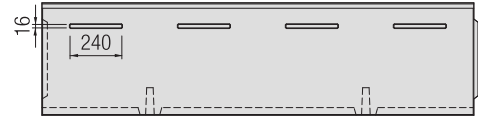

R²-KALD-G グレーチングタイプ (表面形状)

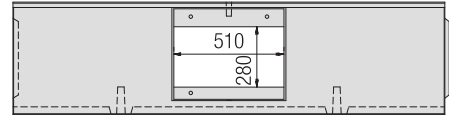

■ R²-KALD、KALD-G (防草) 形状寸法及び質量表

呼び名	形状寸法(mm)				製品質量(kg/本)	
	a	b	H1	H2	R ² -KALD	R ² -KALD-G
R ² -KALD 30×30	300	300	370	460	554	523
R ² -KALD 30×40	300	400	470	560	609	578

※ 製品質量にグレーチング質量は含まれません。

[防草] MA-KALD / MA-KALD-G (グレーチング) 管理樹

防草対応サイズ: 30×30~40

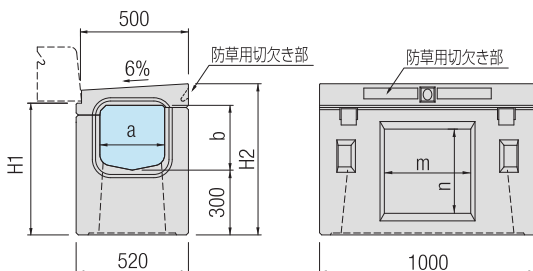

■ MA-KALD (防草) 形状寸法及び質量表

呼び名	形状寸法(mm)						製品質量(kg/本)
	a	b	H1	H2	m	n	
MA-KALD 30×30	300	300	610	700	400	390	388
MA-KALD 30×40	300	400	710	800	400	490	426

※ 製品質量にグレーチング質量は含まれません。

追加の防草材料や部品を必要とせず、製品側面の切り欠き形状により
雑草の成長を阻止し、コンクリートの目地構造だけで、効果を発揮します！

防草タイプ

勾配自在型 縁石組み合わせタイプ

エプロン幅500mm

製品名称：**R²-KALDF**

[防草] **R²-KALDF / R²-KALDF-G** (グレーチング)

防草対応サイズ: 30×30~120

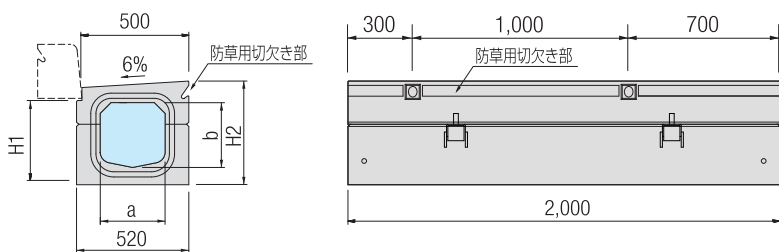

R²-KALDF 4つ穴タイプ (表面形状)



R²-KALDF-G グレーチングタイプ (表面形状)

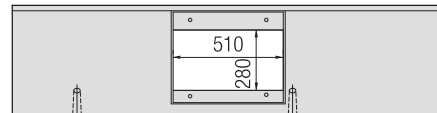

防草用切欠き部詳細



舗装増加断面



舗装増加数量	0.097 m ³ /100m
	0.228 t /100m

R²-KALDF-G用グレーチング
MA-KALDF-G用グレーチング

並目 14.3kg 細目 16.9kg

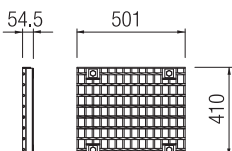

■ R²-KALDF、KALDF-G (防草) 形状寸法及び質量表

呼び名	形状寸法(mm)				製品質量(kg/本)	
	a	b	H1	H2	R ² -KALDF	R ² -KALDF-G
R ² -KALDF 30×30	300	390	480		775	745
R ² -KALDF 30×40	400	490	580		885	855
R ² -KALDF 30×50	500	590	680		995	965
R ² -KALDF 30×60	600	690	780		1,105	1,075
R ² -KALDF 30×70	700	790	880		1,215	1,185
R ² -KALDF 30×80	800	890	980		1,325	1,295
R ² -KALDF 30×90	900	990	1,080		1,435	1,405
R ² -KALDF 30×100	1,000	1,090	1,180		1,545	1,515
R ² -KALDF 30×110	1,100	1,190	1,280		1,655	1,625
R ² -KALDF 30×120	1,200	1,290	1,380		1,765	1,735

※ グレーチングは各種とも並目と細目をご用意しております。

※ 製品質量にグレーチング質量は含まれません。

[防草] **MA-KALDF / MA-KALDF-G** (グレーチング) **管理柵**

防草対応サイズ: 30×30~120

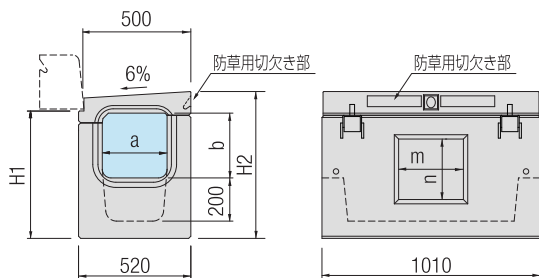

■ MA-KALDF (防草) 形状寸法及び質量表

呼び名	形状寸法(mm)						製品質量(kg/本)	
	a	b	H1	H2	m	n		
MA-KALDF 30×30		300	590	680			280	468
MA-KALDF 30×40		400	690	780			380	511
MA-KALDF 30×50		500	790	880			480	554
MA-KALDF 30×60		600	890	980			580	596
MA-KALDF 30×70		700	990	1,080			680	639
MA-KALDF 30×80		800	1,090	1,180			780	682
MA-KALDF 30×90		900	1,190	1,280			880	725
MA-KALDF 30×100		1,000	1,290	1,380			980	767
MA-KALDF 30×110		1,100	1,390	1,480			1,080	810
MA-KALDF 30×120		1,200	1,490	1,580			1,180	853

※ 製品質量にグレーチング質量は含まれません。



防草機能付き境界ブロックは、P.190をご参照ください。